

スカーレット蝶番 発注・施工マニュアル



スカーレット蝶番はシンプルな見た目の小型家具用ノンフレームガラス扉用の金具です。開口枠の側板に蝶番を取り付け、プッシュラッチや鍵を使って開閉します。

発注や施工にあたって、金具及びガラスの選び方や取付方法をマニュアルとして簡単にまとめました。その他ご不明な点がありましたら株式会社コダマガラスまでご連絡下さい。

目次

- 0** 事前調査
- 2** ガラスの仕様について
- 4** 施工方法について
- 1** 金具の基本パーツについて
- 3** 金具の詳細・ガラスの加工について

0 事前調査

チェック項目		<input checked="" type="checkbox"/>
1	<p>蝶番のビス止めが可能か確認してください。</p> <p>ガラス扉を付ける枠の素材は木下地がベストです。蝶番及びプッシュラッチ、鍵の戸当たり受座はビス止めが必要となりますので、ビス止めが可能かどうか確認ください。</p>	<input type="checkbox"/>
2	<p>開口寸法及びガラス寸法が適合しているか確認してください。</p> <div style="border: 1px solid #ccc; padding: 10px; margin: 10px 0;"> <div style="display: flex; justify-content: space-between;"> <div style="width: 30%;"> <p>【耐荷重】</p> <p>ガラスの厚み 4~6mm 約 4kg / 1組</p> </div> <div style="width: 30%; text-align: center;"> </div> <div style="width: 30%;"> <p>【最大寸法】</p> <p>最大W寸法 / 4~6mm: 450まで 最大H寸法 / 4~6mm: 700まで</p> <p style="font-size: small;">※金具2ヶの場合</p> <p style="text-align: right; font-size: x-small;">単位:mm</p> </div> </div> </div> <p>ガラスの幅及び高さサイズ、ガラスの重量は目安となります。参考値として参照ください。 ガラスの重量は厚み4mm: 10kg/m²、厚み5mm: 12.5kg/m²、厚み6mm: 15kg/m²となります。</p>	<input type="checkbox"/>
3	<p>ガラスを取り付ける枠の内寸 = 開口寸法を採寸してください。</p> <p>かぶせ扉の場合は丁番側のかぶせ寸法は6mmとなります。枠の厚みも確認し、周囲のかぶせ寸法も含めてご検討ください。また、吊元(蝶番の位置)を左右どちらにするかもご確認ください。</p> <div style="display: flex; justify-content: space-around; align-items: flex-start;"> <div style="text-align: center;"> <p>ガラス寸法 開口寸法</p> <p style="background-color: #f44336; color: white; padding: 2px 5px;">内寸 = 開口寸法</p> <p style="font-size: x-small;">取り付ける幅と高さのサイズを指します。</p> </div> <div style="text-align: center;"> <p style="background-color: #ffc107; color: white; padding: 2px 5px;">枠の厚み</p> <p style="font-size: x-small;">取り付ける棚などの枠の厚みを指します。</p> </div> <div style="text-align: center;"> <p>左吊元 右吊元</p> <p style="background-color: #4caf50; color: white; padding: 2px 5px;">吊元</p> <p style="font-size: x-small;">開き扉の丁番がついている側を指します。</p> </div> </div>	<input type="checkbox"/>

1 金具の基本パーツについて

スカーレット蝶番はインセット用とかぶせ用（キャッチ有と及び無）のタイプがあります。

開閉する方法についてインセットはプッシュラッチとカギの2通りあり、かぶせ用キャッチ無の場合はプッシュラッチ、かぶせ用キャッチ有の場合はつまみを使用します。

プッシュラッチで開閉する場合は『スカーレット蝶番+マグネバン+プッシュラッチ』が基本パーツで必要になります。

カギで開閉する場合は『スカーレット蝶番+YDロック+枠セット+戸当たり金具』が基本パーツとなり、つまみで開閉する場合は『スカーレット蝶番+つまみ』が基本パーツとなります。

それぞれ蝶番のタイプと開閉方法及び金具の仕上げ等により選択する金具の基本パーツが異なりますので、設置場所や用途、枠の仕上げ等と合わせて基本パーツをお選びください。

お見積もりや発注の際には基本パーツの注文コードをお伝えいただくと便利です。

基本パーツは類似のカラーをセットとしておりますがその他の組み合わせでも可能です。（別途ご相談ください）

プラン	開閉方法	仕上げ	必須	いずれか選択	注文コード
P-GD-SCH-GH340 インセット・キャッチ無	プッシュラッチ	クローム	蝶番:K-GF34-0CR マグネバン:K-K-110CR	プッシュラッチ(ホワイト):K-ML-30SW	GH340-1
				プッシュラッチ(ブラウン):K-ML-30SB	GH340-2
				プッシュラッチ(ブラック):K-71455	GH340-3
		ブラック	蝶番:K-GF34-0BR マグネバン:K-K-110BR プッシュラッチ:K-71455	—	GH340-4
	カギ	クローム	蝶番:K-GF34-0CR 鍵 枠セット:K-76910	右用YDロック:K-76980 戸当たり受座(右):K-76908	GH340-5
				左用YDロック:K-76975 戸当たり受座(左):K-76909	GH340-6
P-GD-SCH-GH348 かぶせキャッチ無	プッシュラッチ	クローム	蝶番:K-GF34-8CR マグネバン:K-71222	プッシュラッチ(ホワイト):K-ML-30SW	GH348-1
				プッシュラッチ(ブラウン):K-ML-30SB	GH348-2
				プッシュラッチ(ブラック):K-71455	GH348-3
		ブラック	蝶番:K-GH34-8BR マグネバン:K-71222(鏡面) プッシュラッチ:K-71455	—	GH348-4
P-GD-SCH-GHC348 かぶせキャッチ有	取手	クローム+黒	蝶番:K-GHC34-8CR	取手付マグネバン:K-K-150C	GHC348-1
				つまみ:K-71349(クローム)	GHC348-2
				取手付マグネバン:K-K-150C	GHC348-3
		クローム+白	蝶番:K-GHC34-8CR-W	つまみ:K-71349(クローム)	GHC348-4
				取手付マグネバン:K-K-150B	GHC348-5
				つまみ:K-71349(クローム)	GHC348-6
		ブラック	蝶番:K-GHC34-8B	取手付マグネバン:K-K-150C	GHC348-7
				取手付マグネバン:K-K-150B	GHC348-8
				つまみ:K-71349(クローム)	GHC348-9
ゴールド	蝶番:K-GHC34-8G	取手付マグネバン:K-K-150C	GHC348-7		
		取手付マグネバン:K-K-150B	GHC348-8		
		つまみ:K-71349(クローム)	GHC348-9		

オプション品

ガラス扉を両開き（観音開き）で使用する場合はダブルタイプのプッシュラッチをご使用ください。

K-ML-30WW	プッシュラッチダブルタイプ(ホワイト)
K-ML-30WBR	プッシュラッチダブルタイプ(ブラウン)
K-71457	プッシュラッチダブルタイプ(ブラック)

2 ガラスの仕様について

ガラス種類・仕様

ガラスはフロートガラスでもご使用は可能ですが、穴加工があるため強化ガラスを推奨いたします。
 スカーレット蝶番の適合厚みは4~6mmですが、マグネバン等が5mm用となるため、厚みは5mmでお願いいたします。
 スカーレット蝶番で使用可能なガラス種類及びオプションの納期の目安は以下となります。

ガラス種類及び納期の目安					
	厚み	通常納期	オプション		
			強化加工	飛散防止フィルム	すりガラス調フィルム
フロートガラス	5mm	2~5日	+6~9日	+1~3日	+1~3日
高透過ガラス	5mm	2~5日	+12~18日	+1~3日	+1~3日
スモークガラス	グレー	5mm	+7~10日	+1~3日	+1~3日
	ダークグレー	5mm	+7~10日	+1~3日	+1~3日
	ブロンズ	5mm	+7~10日	+1~3日	+1~3日
	グリーン	5mm	+7~10日	+1~3日	+1~3日
フロストガラス	5mm	2~5日	+6~9日	+1~3日	+1~3日

※その他のガラスの使用をお考えの方は別途ご相談ください。

切断面処理について

ガラスの切断面は糸面磨きにて加工し、4隅も角落とし加工を標準の加工といたします。
 その他の加工をご希望の方は別途ご相談ください。

切断面処理<必須>

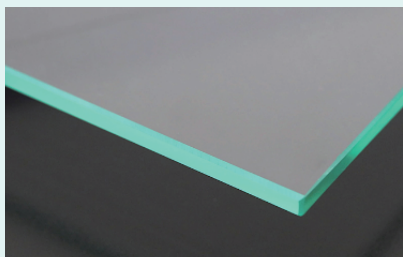

糸面磨き

四隅加工<必須>

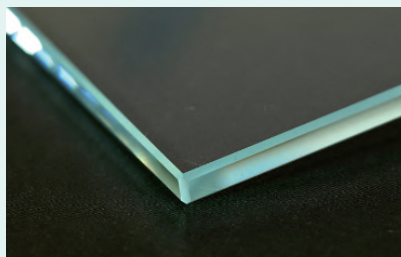

角落とし加工

ガラスサイズ

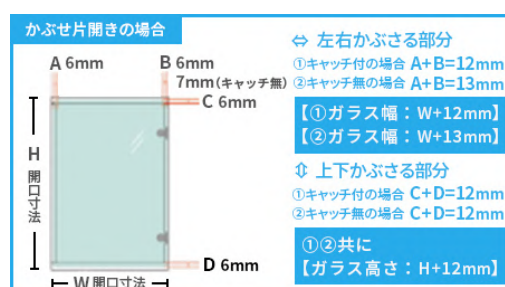
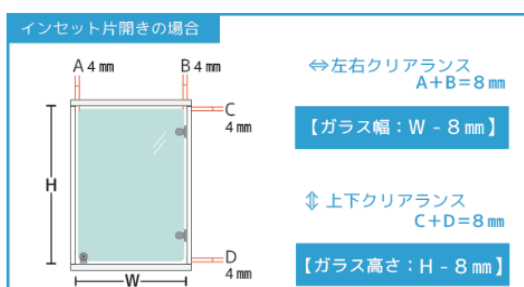

インセットタイプの場合、枠の内寸から-4mm ずつ(合計-8mm)のクリアランスを取ります。
 かぶせタイプの場合、かぶせサイズは丁番の吊元側で6mm(キャッチ無しの場合7mm)となり、吊元以外の部分は同様に6mmかぶせるようにサイズを決めるか、納まりによって自由に設定することができます。
 発注時には開口寸法を教えてください、ガラス寸法はこちらからご提案いたします。
 ガラス寸法で指定する場合は、下記をご参考になさってください。



3 金具の詳細及びガラスの加工について

スカーレット蝶番について

スカーレットヒンジシリーズの金具は、インセットタイプはキャッチ無しのみ、かぶせタイプはキャッチ機能の有りと無しタイプの仕様があり、カラーはクロムめっきとブラックの2色、かぶせタイプのキャッチ付のみゴールドカラーが追加された3色です。

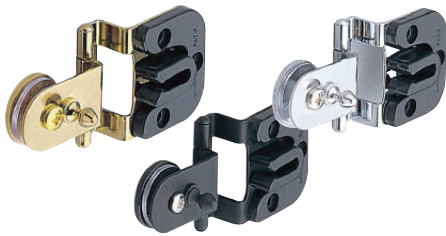
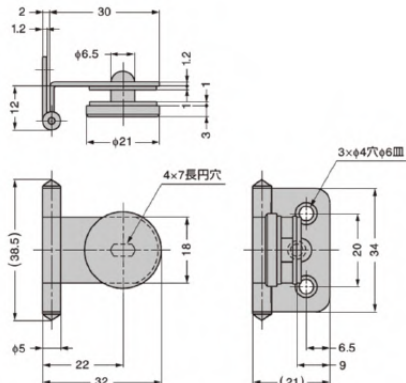
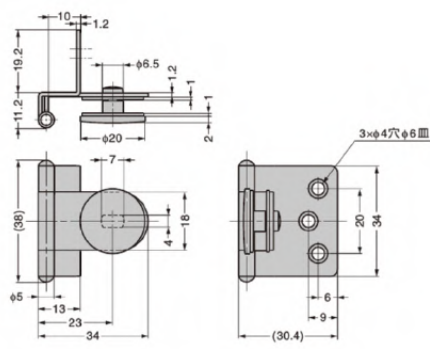
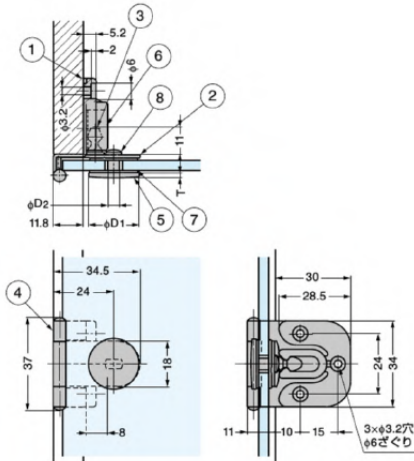
インセットタイプ:キャッチ無し	かぶせタイプ:キャッチ無し	かぶせタイプ:キャッチ付き
		
		

蝶番の位置

スカーレット蝶番はガラス扉1枚に対し丁番2ヶ使用し、取付位置は概ね上下より50mm~70mm程度を中心とします。特にご指定が無い場合はガラスの上下より50mm~70mmで適宜設定いたします。

丁番部分にはガラスにΦ 8 mmの穴加工をいたします。

丁番の高さを指定される場合は、ガラスの端からの位置を図で指定していただきますようお願いいたします。

枠の端からの寸法で指定される場合は、その旨明記の上指示いただければクリアランスを考慮した位置に穴加工いたします。

スカーレット蝶番の取付位置

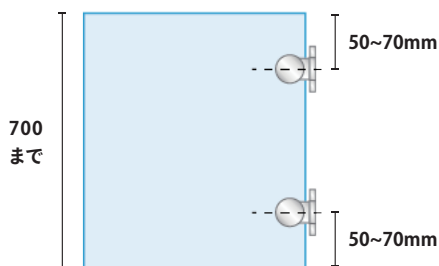

【ガラス加工図】

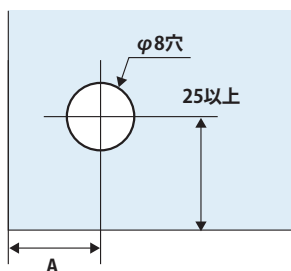

Aはガラス厚により加工位置が変わります。

GH34-0:インセット	
ガラス厚	A
4	19
5	18
6	17

GH34-8:かぶせ型キャッチ無		
ガラス厚	A	かぶせ代
4	19	8
5	18	7
6	17	6

GH34-8:かぶせ型キャッチ付		
ガラス厚	A	かぶせ代
4	19	7
5	18	6
6	17	5

マグネバン

マグネバンは鋼素材で仕上げはクロムメッキとブラックがあります。
 ゴムパッキンと合わせて挟み込みだけの構造になっており、穴加工が必要なく簡単にセットすることができます。

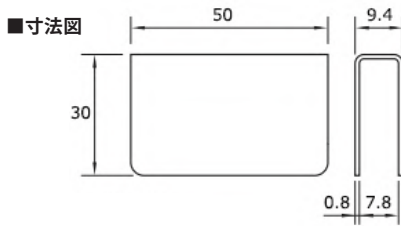

K-110CR
 素材／鋼
 クロムめっき



K-110B
 素材／鋼
 ブラック



マグネバンかぶせ用

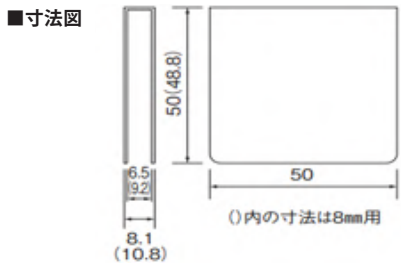

ステンレス製鏡面タイプ



マグネバンの取り付け位置について

マグネバンは戸先の下端か上端に取り付けるのが一般的です。
 足元に置くような家具の扉であれば上端に、上部に設置するガラス扉であれば下端に付けた方が開け閉めしやすいです。
 取付は挟み込むだけの構造なので、どこにでも簡単に取り付けすることは可能です。また、しっかりと固定する場合はコーキング等で接着してください。

プッシュラッチ

プッシュラッチ機能のついたマグネネットキャッチは、押すとバネの力で自動的に開けることができます。

枠側にビスで固定するだけでご使用いただけるので、撮みや取手が不要になります。カラーは茶色・白色・黒色の3色で、枠の仕上げに合わせてお選びください。
 また、観音開き用のダブルタイプもあります。

■寸法図(白&茶)

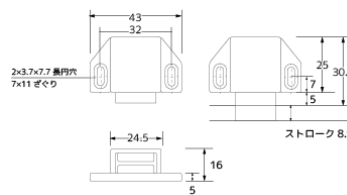

■寸法図(黒)

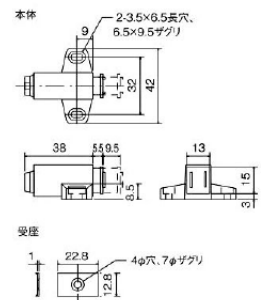

シングルタイプ



ダブル(観音開き)タイプ



カギについて

鍵と枠のセットは、鍵の左右用はカムが丁番の方向に上がるように選択してください。
両開き（観音開き）用もあります。
取付ける際はガラスに穴加工が必要となります。
戸当たりがない場合は、別売りの「戸当たり付受座」が必須なのでご確認ください。



枠セット

■セット内容

G-3枠セット(カム付)



枠



カム

YDロック



■寸法図(枠)

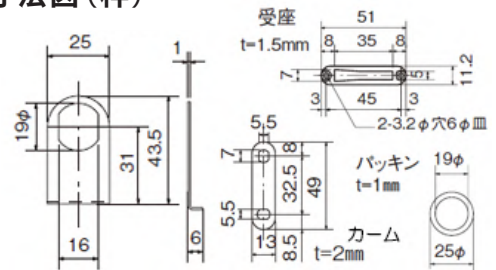

YDDセット

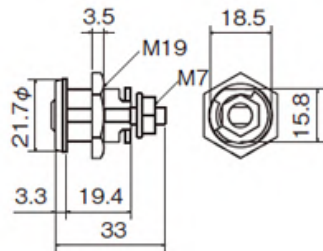
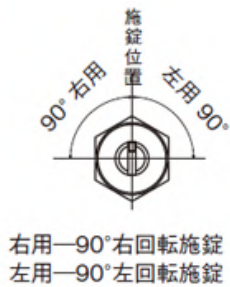

・YDロック使用時の状態図

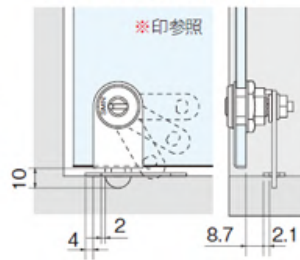

硝子の加工図

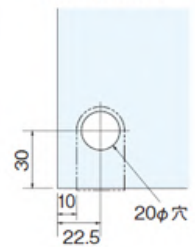

戸当たり受座

戸当受座(別売)



寸法図(左用)

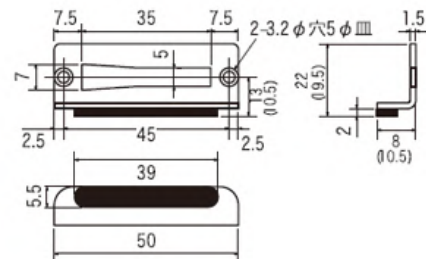
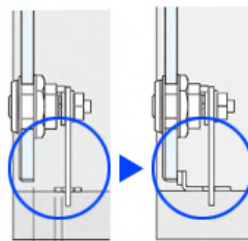

カギの取付位置について

スカーレット蝶番シリーズで使用するカギはガラス端から25mmが標準となりますが、自由に設定することはできません。

カギの位置を指定する場合は、ガラスの端からの位置を図でご指定いただきますようお願いいたします。

枠の端からの寸法で指定される場合はその旨明記の上ご指示いただければクリアランスを考慮した位置に穴加工いたします。

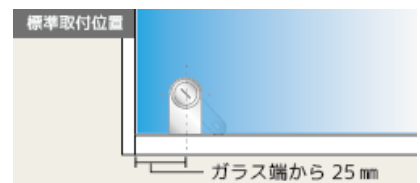

取手付マグネバン

取手付マグネバンは仕上げがクロームめっきとブラック塗装の2色あります。
ゴムパッキンと合わせて挟み込みだけの構造となっており、穴加工が必要なく簡単にセットすることができます。

■寸法図

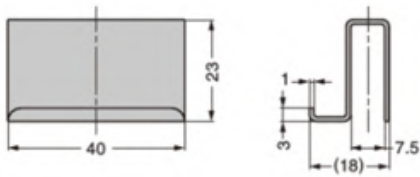

クロームめっき
タイプ



ブラック
タイプ

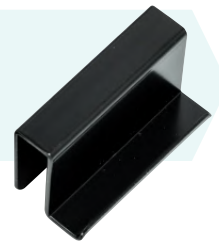

取手付 マグネバンの 取り付け位置 について

取手付マグネバンは戸先の下端は上端に取り付けるのが一般的です。
足元に置くような家具の扉であれば上端に、上部に設置するガラス扉であれば下端に付けた方が開け閉めしやすいです。
取付は挟み込みだけの構造なのでどこでも簡単に取り付けることは可能ですが、しっかりと固定する場合は裏面が両面テープになっているので接着してください。

つまみ

つまみは本体が真鍮でクローム仕上げで、
ご使用に滑り止めとなる「ゴム製リング」が
ついています。
取付には硝子に穴あけ加工が必要です。

取付位置の おすすめ!

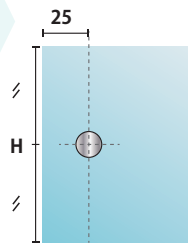

組み合わせ図

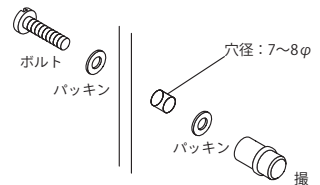

■寸法図

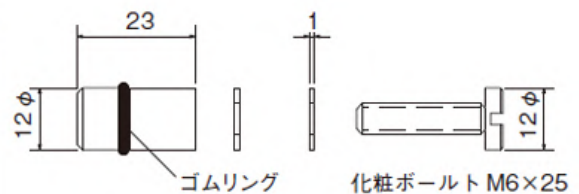

撮み・取手の 取り付け位置 について

撮み・取手は戸先の中心か下端・上端に取り付けるのが一般的です。マグネバンと同様に足元に置くような家具の扉であれば上端に、上部に設置する硝子扉であれば下端に付けた方が開け閉めしやすいです。
つまみの取り付けには、ガラスに穴あけ加工が必要です。

4 施工方法について

蝶番の取付

① 丁番を取り付ける

- ・丁番の位置にマスキングテープを貼り、その上に穴芯をマークする。
- ・位置に合わせて丁番を枠にビス止めする。

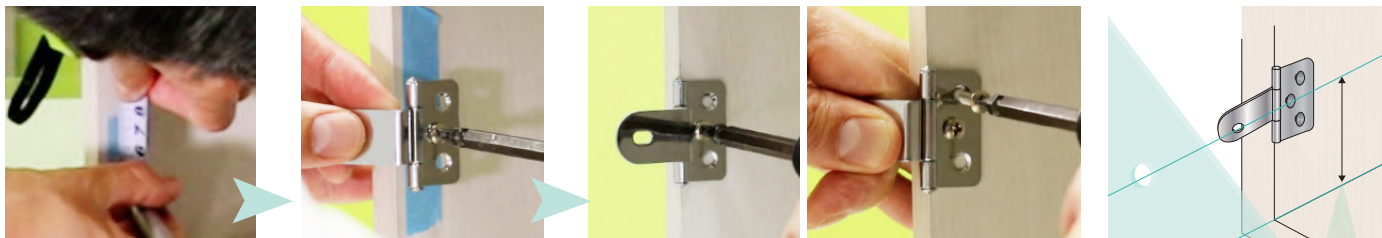

あらかじめ決めた位置
(端から50~70mm程度)
+クリアランス3mm

② 丁番にガラスをセットする

- ・丁番本体にガラスをセットします。ビスで止めるだけなので簡単にセットすることができます。



蝶番とガラスの取付

スカーレット蝶番シリーズの金具はガラスに穴をあけてその部分にネジを通すだけの構造となっており取付は簡単です。

■部品構成

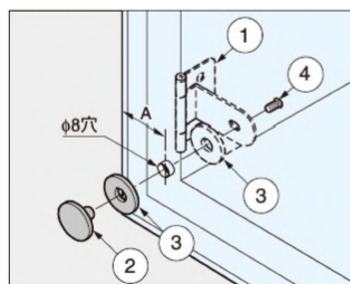

■ガラス加工図

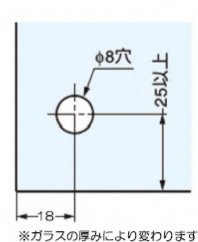

マグネバンを取り付ける方法

マグネバンは戸先の下端か上端に取り付けるのが一般的です。足元に置くような家具の扉であれば上端に、上部に設置するガラス扉であれば下端に付けた方が開け閉めしやすいです。取付は挟み込むだけの構造なのでどこでも簡単に取り付けることは可能です。また、しっかりと固定する場合両面テープ、またはコーキング等で接着してください。

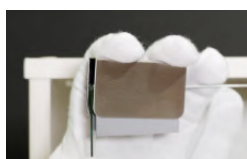

マグネバンの取付方法

ゴムパッキンと合わせて挟み込みます。



つまみ付きマグネバンの取付方法

パッキンシートと合わせて挟み込みます。

プッシュラッチを取り付ける方法

プッシュラッチは扉が閉まった状態で付くように取り付けます。
丁番の取付位置や枠の形状の誤差によるズレによって微妙に位置が変わる可能性があるため、固定はガラス扉をセットしてからにした方が良いです。

ビス止めの位置は扉を閉めた状態の時に、蝶番の位置で枠からガラスの手前までの寸法を確認します。
それと同じ寸法にるようにプッシュラッチを取り付けるのですが、上記サイズ+9mmがプッシュラッチの先端になるように取り付けます。

左右の位置はマグネバンとセンター合わせて良いです。
プッシュラッチの位置を出したらビス止めする部分に印をして下穴を空けてビス止めします。



鍵の取付方法

1 ガラスに鍵を取り付ける

鍵を開ける時にカムは丁番側にかかるようセットしてください。

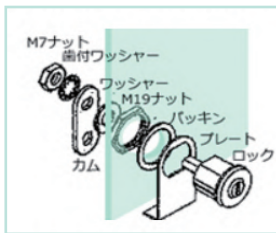

2 鍵の受座を取り付ける

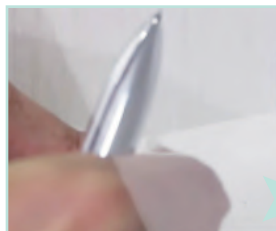
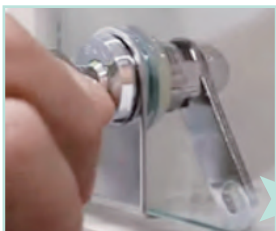

- ① 鍵が開まるかを確認して位置を決める
- ② ビス止めの位置及び受座を掘り込む場合は掘り込む位置を印します。
- ③ 受座をビス止めします。



F A X 用見積・注文依頼シート

<input type="checkbox"/> 見積依頼 見積依頼の方はチェック下さい	<input type="checkbox"/> 注文依頼 注文依頼の方はチェック下さい
ご希望の返答方法	<input type="checkbox"/> 電話 <input type="checkbox"/> FAX <input type="checkbox"/> メール
ご希望のお支払い方法	<input type="checkbox"/> 代金引換(現金) <input type="checkbox"/> 銀行振込 <input type="checkbox"/> クレジットカード決済 <small>(※振込先はご注文確定後ご連絡いたします。三菱東京UFJ銀行orゆうちょ銀行or関西みらい銀行)</small>

お客様情報(※印は必須です)	
お問合せ番号	
※お名前(会社名)	ご担当者名
※ご住所 〒	
※お電話番号	F A X 番号
その他携帯等	Eメールアドレス

 お見積もり・ご注文の際には下記内容について分かる範囲でご連絡ください
 

- 注文コード
- 開口寸法
- 開口の数
- ガラスの種類・仕様
- 蝶番・カギ・つまみの位置
- その他